

MAŠINA ZA DOZIRANJE PASTOZNIH MATERIJAMA tip PR 130 / 1 - 1000

NAMENA:

Koristi se za doziranje gustih i pastoznih materija. Primenjuje se prvenstveno u prehrambenoj, konzervnoj, mlečnoj, konditorskoj, farmaceutskoj i hemijskoj industriji, za sve aplikacije gde se zahteva visoki učinak i preciznost.

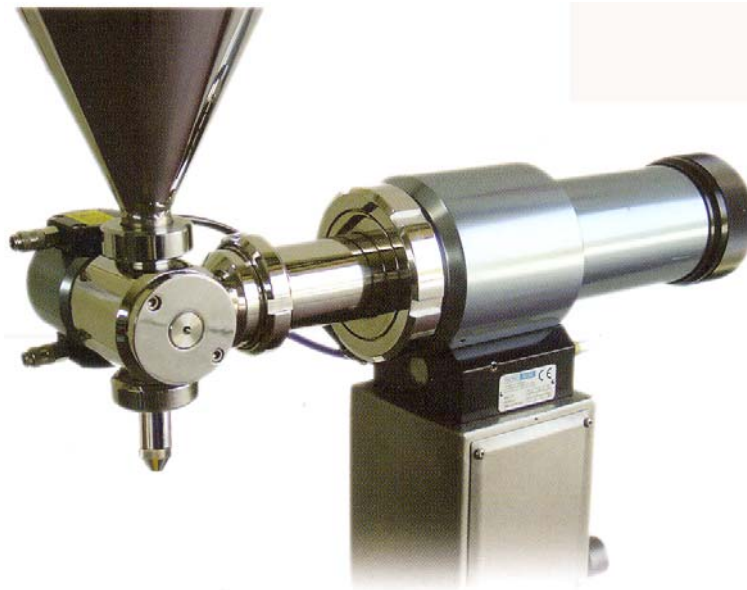

KONSTRUKCIJA:

Izrađena je u celosti od nerđajućih materijala, atestiranih za primenu u prehrambenoj i hemijskoj industriji. Na mašinu je moguće prigraditi glavu za punjenje za različite vrste proizvoda: za tečne, poluguste i guste.

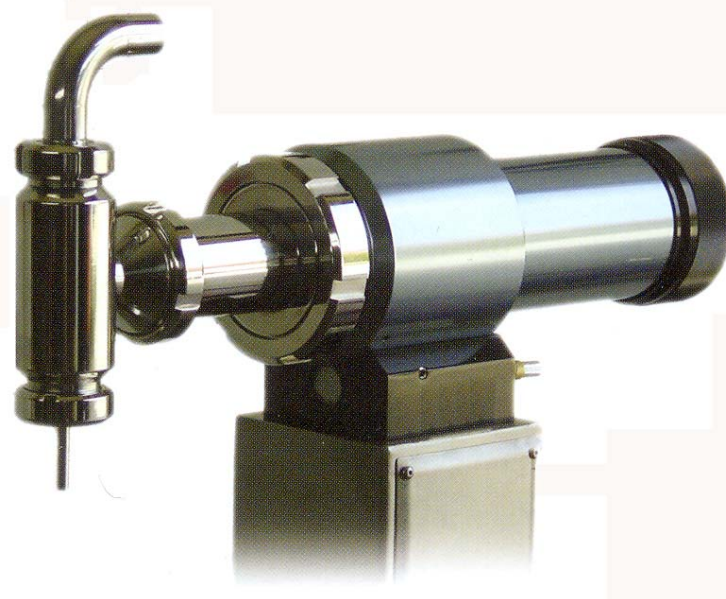

br. listova: 4	obradio: R. Pajić
list broj 1	datum : 1994. od.

**MAŠINA ZA DOZIRANJE PASTOZNIH
MATERIJAMA, tip PR 130**

PIGO 

Beograd



NAČIN RADA I KARAKTERISTIKE:

Podešavanje zapremine doziranja je veoma jednostavno, putem baždarenog točka.

Doziranje je veoma brzo i precizno, bez obzira na vrstu fluida.

Mašinu je jednostavno prigraditi na liniju za automatsko konfekcioniranje proizvoda.

Mašina ima nezavisnu regulaciju brzine ulaza i izlaza proizvoda koji se puni, i lako je moguće sinhronizovati sa drugim mašinama u liniji.

Moguće je isporučiti dozator ovog tipa sa dvostrukim cilindrom, sa višestrukim diznama, sa grejanjem svih elemenata toka proizvoda (npr. za čokoladu), kao i za druge specijalne namene.

TEHNIČKE KARAKTERISTIKE:

Model	Zapremina (cc)	Max. brzina (kom/min)	Potrošnja vazduh. (lit/min)	Pritisak (bar)
PR 130/1-60	1 - 65	20 - 10	200	4 - 8
PR 130/1-300	10 - 340	15 - 5	320	4 - 8
PR 130/1-1000	50 - 1100	10 - 5	380	4 - 8
PR 130/1-3000	100 - 3150	8 - 4	890	4 - 8
PR 130/1-5000	200 - 5200	5 - 2	670	4 - 8

Napomena:

Kapacitete za mašinu sa dva cilindra I dva točeća mesta je dvostruko veći kao i potrošnja vazduha.

br. listova: 4	obradio: R. Pajić
list broj: 2	datum: 1994. od.

**MAŠINA ZA DOZIRANJE PASTOZNIH
MATERIJA, tip PR 130**

PIGO·R

Beograd

PODRUČJA PRIMENE:

HEMIJSKA INDUSTRIJA

- Kiseline
- Baze
- Lepkovi
- Deterdženti
- Mastila
- Tutkala
- Ulja
- Smole
- Sapuni
- Lakovi
- Rastvarači
- Tečni gips
- Boje
- Tempere

PREHRAMBENA INDUSTRIJA

- Maslac
- Čokolada
- Sladoled
- Senf
- Mleko
- Majonez
- Margarin
- Marmelada
- Ulje
- Testo
- Kečap
- Sosevi
- Sirupi
- Jogurt

FARMACIJA I KOZMETIKA

- Arome
- Tečni sapuni
- Kreme
- Paste za zube
- Esencije
- Ekstrakti
- Gelovi
- Mleko za
pranje
- Maskare
- Parfemi
- Sapuni
- Šamponi
- Suspenzije
- Tonici



br. listova:
4

obradio:
R. Pajić

list broj
3

datum:
1994. od.

**MAŠINA ZA DOZIRANJE PASTOZNIH
MATERIJA, tip PR 130**

PIGO-R

Beograd

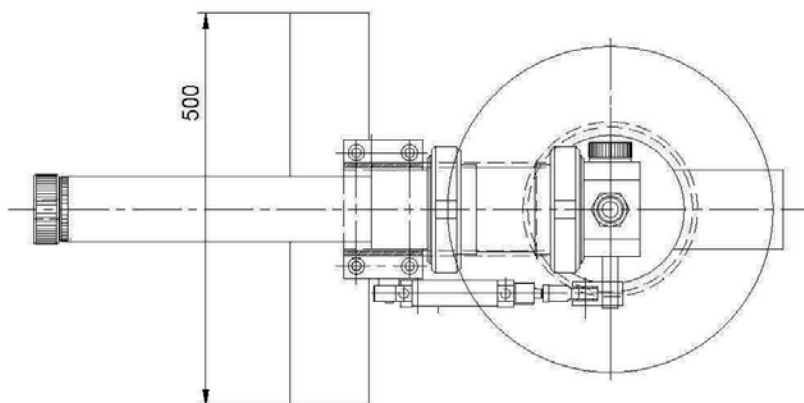
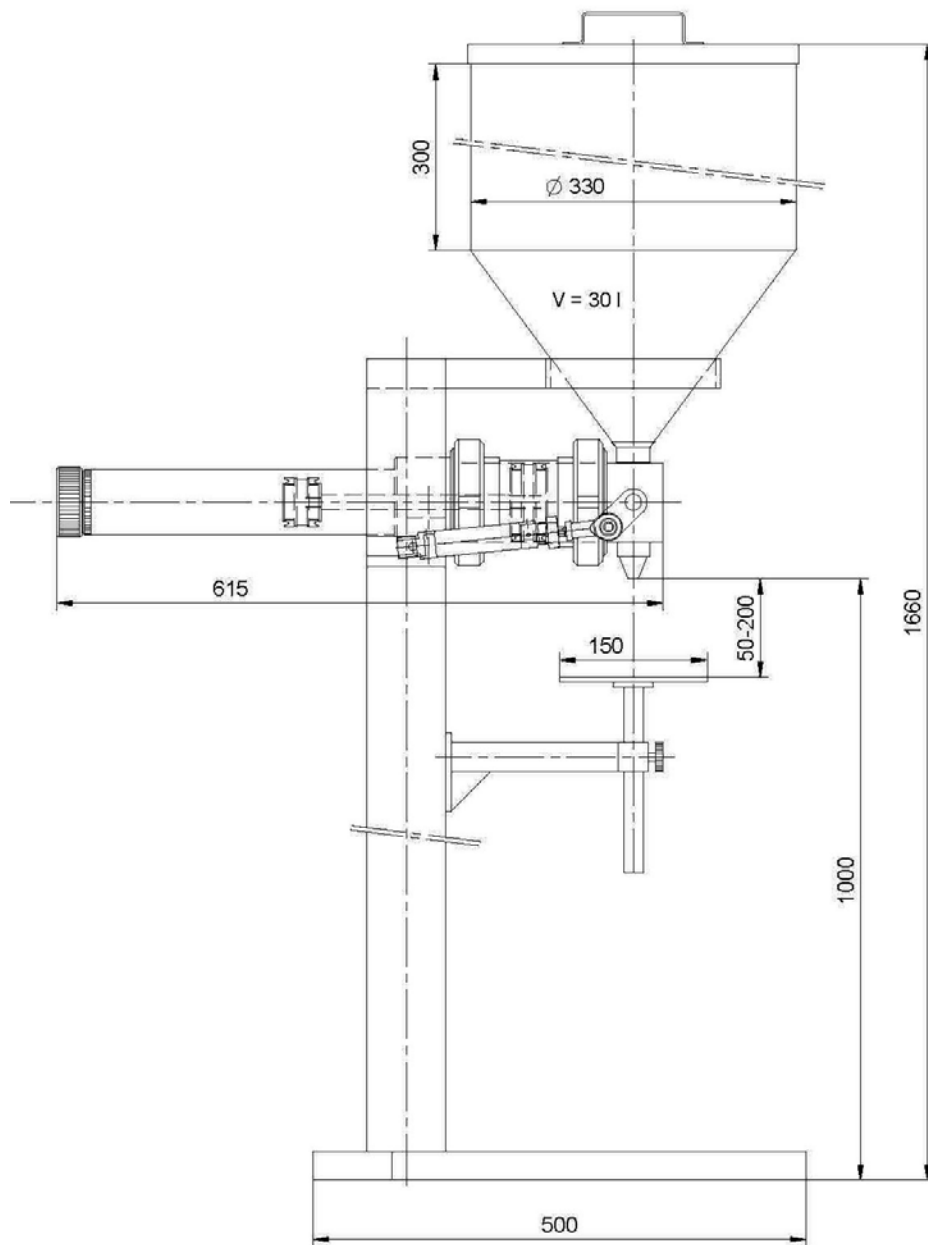

br. listova:
4

obradio:
R. Pajić

list broj
4

datum:
1994. od.

**MAŠINA ZA DOZIRANJE PASTOZNIH
MATERIJA, tip PR 130**

PIGO

Beograd