

MAŠINA ZA REZANJE PEČURKI, tip PR 045

NAMENA:

U procesu prerade pečurki, rezanje je operacija tehnološkog procesa koje je vrlo važno zbog ravnomernog i kvalitetnog sušenja, ili smrzavanje kao i zbog komercijalnih razloga jer je bitno da su svi isečeni komadi iste debljine, čime se postiže veća cena gotovog proizvoda. Takođe je bitno da isečeni komadi imaju karakterističan oblik gljive.



br. listova
3

obradio
R. Pajić

list broj
1

datum
1994 god.

MAŠINA ZA REZANJE PEČURKI
tip PR 045

PIGO·R

Beograd

NAČIN RADA MAŠINE:

Prethodno pripremljene pečurke ručno se stavljaju u koš (poz.1) a zatim se pečurke potiskuju ručno na seriju noževa (poz.2) koji osciluju u vertikalnoj ravni. Noževi su smešteni u dva rama koji naizmenično osciluju (hod 12 mm) čime se isključuje gnječenje plodova.

Izrezane pečurke sa druge strane prihvataju se u korito (poz.3) odakle se ručno odnose.

Radi lakšeg iznošenja izrezanih plodova, mašina se može isporučiti sa izlaznim transporterom širine 270 mm i dužine 800 mm, čime se značajno olakšava rad, i sprečava gnječenje. Ispod transportera može se postaviti lesa, na koju izrezani plodovi padaju, a ručno se na lesi izvrši raspoređivanje odrezaka u ravnomernom sloju.

TEHNIČKE KARAKTERISTIKE:

Svi delovi mašine koji dolaze u dodir sa plodovima izrađeni su od nerđajućeg materijala i aluminijske legure otporne na koroziju, čime su osigurani higijenski zahtevi.

Motorni pogon i sistem koji obezbeđuje kretanje noževa smešten je u postolju mašine.

Hod noževa iznosi 12 mm odnosno 24 mm, kada se posmatraju dve grupe noževa koje osciluju jedna u odnosu na drugu grupu.

Pomoću varijatora koji je ugrađen u pogonskoj grupi, broj oscilacija se može kontinualno menjati od 350 - 1100 oscilacija u minuti. Na taj način obezbeđen je izbor najpovoljnijeg sečenja, u zavisnosti od vrste pečurke i stanja plodova.

br. listova
3

obradio
R. Pajić

list broj
1

datum
1994 god.

MAŠINA ZA REZANJE PEČURKI
tip PR 045

PIGO 

Beograd

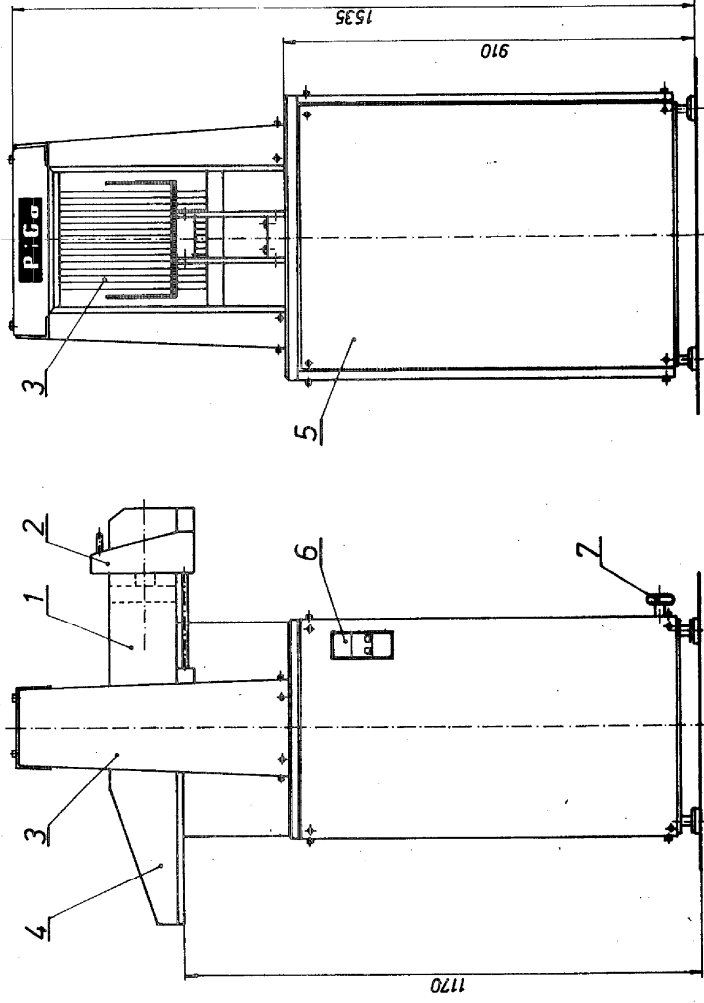

LEGENDA:

1. Ušipni koš
2. Potiskivač pečurki
3. Mehanizam za sečenje pečurki
4. Izlazni koš
5. Postolje sa pogonom
6. Elektro prekidač za pogonski motor
7. Tačkici za promenu oscilacija noževa

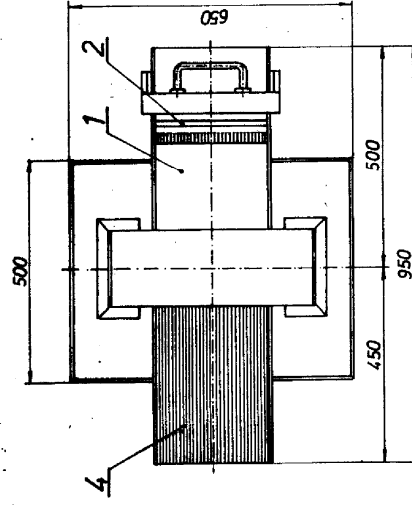

MAŠINA ZA REZANJE PEČURKI

tip PR 045



Beograd

br. Listova: 3 obradio:

list broj: 3 datum: 1994 god